

# WINIA

## LAVADORA DE ROPA CARGA FRONTAL

SERIE: WLC-17PTBD

### MANUAL DE USUARIO

#### ■ Sistema de lavado económico

Gracias al sistema de inteligencia artificial, la lavadora usa un mínimo de energía y agua, al seleccionar el nivel óptimo de agua y tiempo de lavado.

#### ■ Sistema de bajo ruido

La lavadora minimiza el ruido de lavado y de centrifugado detectando la cantidad de ropa.

#### ■ Bloqueo para niños

El bloqueo para niños evita que al pulsar un botón el programa de lavado cambie durante el funcionamiento.

#### ■ Lavado y esterilización por "Nano silver" (Opcional)

Aplicando finas partículas de plata en determinados componentes internos, la lavadora logra un índice de esterilización de hasta el 99,9 %, similar al que se alcanza con agua hirviendo.

#### ■ Lavado por "Air bubble" (Opcional)

Avanzada tecnología que genera millones de burbujas de aire en el interior del tambor durante el lavado. Las burbujas disuelven por completo las partículas de detergente y con delicadeza limpian totalmente la suciedad de la ropa.

#### ■ Sistema de AUTO-DETERGENTE

No prepara más detergente antes de cada lavado (solo detergente líquido y suavizante de telas)

#### ■ Sistema inteligente de lavado

Usted puede lavar fácilmente calcetines, ropa interior usando el sistema de lavado inteligente de lavado.

#### ■ Diseño ergonómico

Diseñado para el cuidado de la espalda, con un ángulo conveniente para el manejo de la ropa dentro del equipo.

#### ■ Ciclo de Auto-Limpieza

Disponible para la limpieza de la tina.

#### ■ Sistema de secado digital

Sistema de secado digital con ahorro de energía.

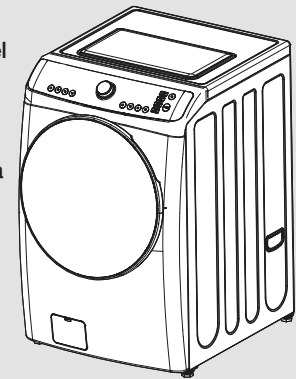

### CONTENIDO

Pag.

PARTES Y FUNCIONES .....	2
INSTRUCCIONES DE SEGURIDAD .....	3
INSTRUCCIONES DE INSTALACIÓN .....	5
CONEXIÓN DE SUMINISTRO DE AGUA .....	6
REQUERIMIENTOS ELÉCTRICOS .....	7
OPERANDO SU LAVADORA .....	8
FUNCIONES DEL PANEL DE CONTROL .....	12
PROGRAMA DE LAVADO .....	13
LAVADO Y SELECCIÓN DE PROGRAMA .....	14
GUÍA DE OTROS PROGRAMAS ÚTILES .....	29
MANTENIMIENTO .....	30
LIMPIEZA DE FILTROS .....	31
COMO REMOVER MANCHAS .....	34
GUÍA DE FALLAS .....	35
ESPECIFICACIONES .....	36

### NOTA PARA USTED:

Gracias por comprar un electrodoméstico WINIA. Las lavadoras WINIA son fáciles de utilizar, ahorran tiempo y le ayudan a cuidar su hogar. Este manual contiene información importante sobre el uso y el mantenimiento de su lavadora de una forma adecuada y segura. Por favor, léalo en su totalidad.

# PARTES Y FUNCIONES



Las partes y características de su lavadora están ilustradas en esta página. Familiarícese con todas las partes y características de la lavadora antes de usarla.

## NOTA

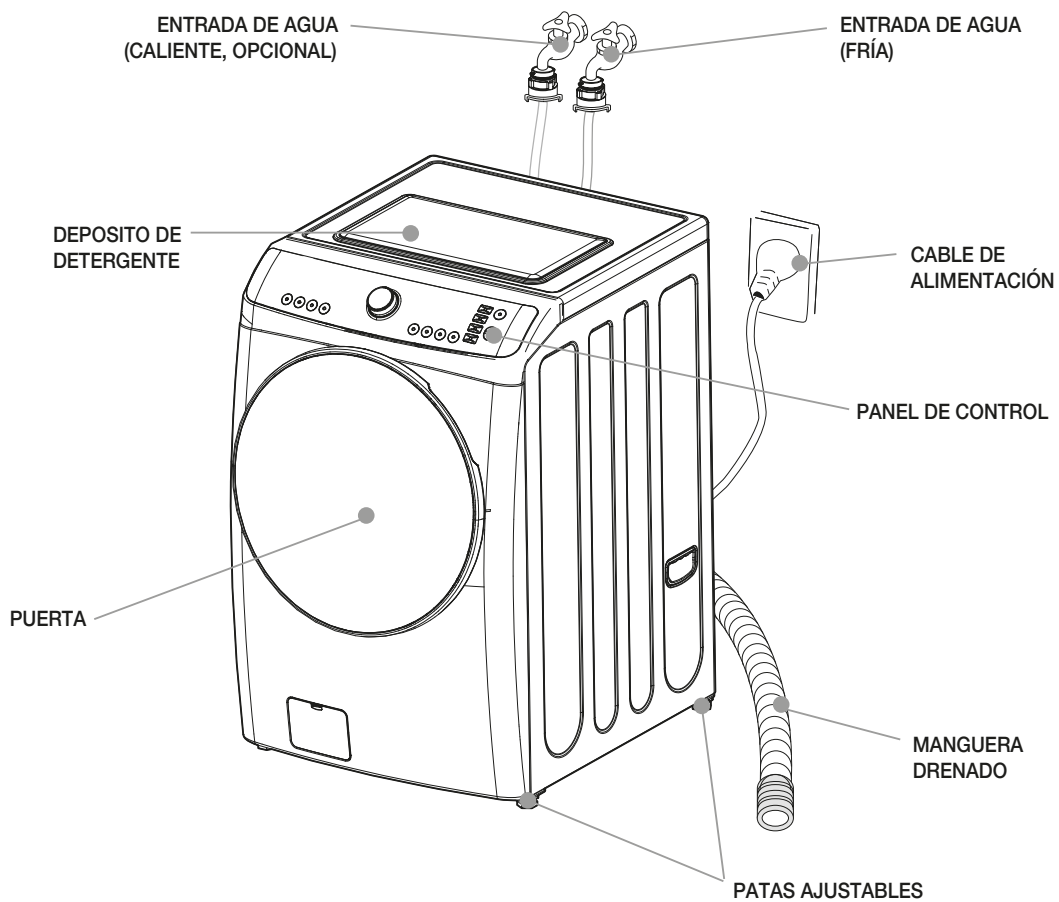
Las ilustraciones de este manual pueden variar dependiendo del modelo de su lavadora y están diseñadas para mostrar las diferentes características de todos los modelos que abarca el manual. Es posible que su modelo no incluya todas las características aquí descritas.

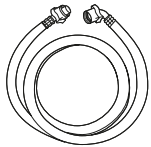
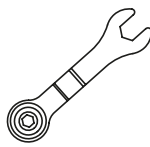
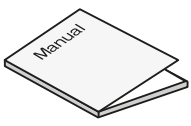

## Accesorios

Manguera drenado	Manguera de entrada	Llave de ajuste (opcional)	Manual	Tapas de orificios
				

# INSTRUCCIONES DE SEGURIDAD

## Conserve este manual de usuario

Su seguridad es importante para nosotros.

Para reducir el riesgo de fuego, descargas eléctricas o lesiones al utilizar la lavadora, siga las siguientes medidas básicas de precaución.

Lea las siguientes instrucciones antes de usar su lavadora	
<ul style="list-style-type: none"><li>• No utilice ni guarde fluidos inflamables (disolventes de limpieza en seco, queroseno, gasolina, etc.) en la lavadora o cerca de ella. No añada fluidos inflamables al agua de la lavadora. Dichas sustancias desprenden vapores que pueden provocar fuego o una explosión.</li><li>• Una vez que ha empezado a funcionar, no acceda al interior hasta que se haya detenido por completo.</li><li>• No fuerce los mandos.</li><li>• Si la unidad recibe la alimentación eléctrica desde una extensión o un generador, éste debería estar colocado de forma que no reciba salpicaduras ni humedad</li></ul>	<p>Por favor...</p> <ul style="list-style-type: none"><li>• Solicite la instalación, reparación o cambio de piezas únicamente a un técnico calificado.</li><li>• Conserve la lavadora en buenas condiciones.</li><li>• Proteja la lavadora de condiciones climáticas extremas y mantenga en un lugar donde la temperatura no descienda a menos de cero.</li><li>• No instale la lavadora en lugares húmedos. Podría provocar una descarga eléctrica o un corto circuito.</li><li>• Conecte la lavadora a las tomas correctas de electricidad, agua y drenado</li><li>• Use mangueras nuevas.</li></ul>

## Es su responsabilidad...

- No utilice blanqueador y amoníaco o ácido (como vinagre o desoxidantes) en un mismo lavado ya que podrían generarse vapores peligrosos.
- Desconecte el cable de alimentación antes de proceder a la reparación de la lavadora.
- No lave materiales de fibra de vidrio.  
Restos de pequeñas partículas de fibra de vidrio de lavados anteriores, podrían ser pegadas en las prendas de ropa y podrían provocar irritación en la piel.
- No rocíe agua sobre el panel de control de la lavadora.  
Podría provocar fuego o descargas eléctricas.
- En los modelos de doble válvula, si se conecta sólo la válvula de entrada de agua fría y se selecciona una temperatura de agua templada o caliente; pueden producirse escapes en la válvula de entrada que no este conectada.
- Este equipo debe estar conectado a una toma a tierra.  
Para evitar el riesgo de descargas eléctricas, utilice un conducto metálico para la conexión a tierra.

## Importante

- Si el cable de alimentación está dañado, éste debe de ser sustituido por el fabricante, centro de servicio autorizado o por personal técnico calificado para evitar riesgos.
- Este equipo no está destinado para usarse por personas (incluyendo niños) cuyas capacidades físicas, sensoriales o mentales estén reducidas o carezcan de experiencia o conocimiento, a menos que dichas personas reciban una supervisión o capacitación para el funcionamiento del aparato por una persona responsable de su seguridad. Los niños deben supervisarse para asegurar que ellos no empleen el equipo como juguete.

# LAVADO Y SECADO SEGURO

## Entendiendo sus responsabilidades

- Los suavizantes de telas o productos similares, se deben de usar acorde a las instrucciones del fabricante de suavizantes.
- La parte final del ciclo de secado de tambor se produce sin calor (ciclo de enfriamiento) para asegurar que los elementos se dejan a una temperatura para asegurar que los artículos no serán dañados.
- Retire de los bolsillos encendedores y fósforos.
- La lavadora no debe de ser instalada atrás de puertas con llave, puertas corredizas o con bisagras en el lado opuesto de la secadora, de tal manera que una apertura completa de la secadora este limitada.
- No desconecte el cable de alimentación cuando la lavadora esté en operación. Si usted desconecta y vuelve a conectar el cable de alimentación durante el lavado o secado, podría provocar una descarga eléctrica, fuego o daños en la lavadora.
- No abra la puerta de la lavadora a la fuerza durante el lavado o secado, esto puede causar lesiones o daño a su lavadora.
- Si usted desea abrir la puerta de la lavadora mientras que la lavadora esta operando, deberá de drenar el agua primero. Asegúrese que no haya agua caliente en la tina, de otro modo, esto puede causar lesiones o daño a su lavadora.
- Este equipo no está destinado para usarse por personas (incluyendo niños) cuyas capacidades físicas, sensoriales o mentales estén reducidas o carezcan de experiencia o conocimiento, a menos que dichas personas reciban una supervisión o capacitación para el funcionamiento del aparato por una persona responsable de su seguridad.
- Los niños deben supervisarse para asegurar que ellos no empleen el equipo como juguete.
- La limpieza no debe ser realizada por niños.
- El ciclo de secado no se usa si químicos industriales han sido usado para su limpieza.
- El filtro de pelusa se debe de limpiar con frecuencia, de otro modo se acumulará la pelusa en la secadora.
- No secan prendas sin lavar en el ciclo de secado. Las prendas que han sido manchadas con sustancias tales como acetona, alcohol, aceite de cocina, gasolina, queroseno, quitamanchas, aguarrás, ceras y/o removedores de cera se deben de lavar primero en agua caliente con una cantidad adicional de detergente antes de iniciar el ciclo de secado.
- Las prendas con material como espuma (látex), gorros de ducha, textiles impermeables, artículos de caucho y ropa o almohadas o con almohadillas de goma no deben secarse en la secadora.



El manual de usuario se debe de leer antes de operar su lavadora.



Los elementos marcados pueden estar calientes y no deben de ser tocados sin cuidado



### Precaución, riesgo de incendio y quemaduras

Prendas con manchas de aceite, pueden incendiarse espontáneamente especialmente cuando son expuestas a fuentes de calor como en una secadora. Las prendas se calientan, causando una reacción de oxidación en el aceite. La oxidación genera calor. Si el calor no se libera, las prendas pueden llegar a calentarse hasta generar fuego, amontonar, apilar o almacenar las prendas pueden evitar que se disipe el calor y ser un riesgo de incendio.

Si es inevitable colocar prendas que contengan aceite vegetal o de cocina o sucias con productos para el cuidado del cabello en la secadora, estos deben de ser lavados con agua caliente y extra detergente, esto reduce el riesgo de fuego.

#### ADVERTENCIA:

Nunca detenga la secadora antes del fin de secado a menos de que se retiren todas las prendas para disipar el calor.

# INSTRUCCIONES DE INSTALACIÓN

## Retirando los pernos de transporte

1. Antes de iniciar la operación de la lavadora, retire los tornillos de transporte (4 pzas) junto con los sellos de goma.
  - Si no los retira, la lavadora puede vibrar en exceso, puede provocar ruido y funcionar incorrectamente.

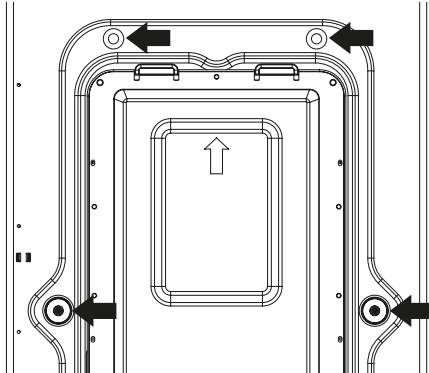

2. Desatornille los 4 tornillos con una llave de turecas, destornillador de estrella, o con la llave hexagonal suministrada (opcional) y guárdelos para su uso posterior.
  - Vuelva a utilizar los tornillos cuando tenga que transportar la unidad.

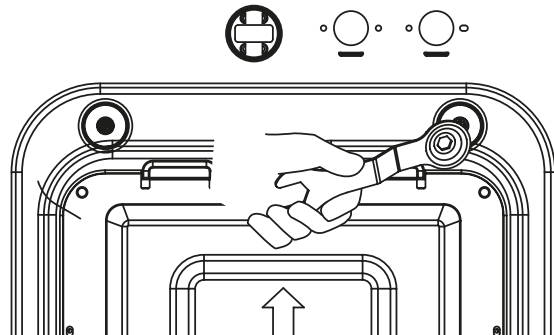

3. Cierre los orificios con las tapas suministradas.

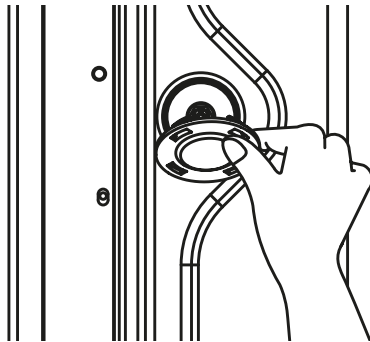

## Ubicación de la lavadora

- Inspeccione el lugar donde se va a instalar la lavadora. Asegúrese de que tiene todo lo necesario para realizar una instalación correcta.
- No instale o almacene la lavadora en lugares expuestos a temperaturas inferiores a 0°C (32°F) ya que podrían provocarse desperfectos.
- No coloquen ni almacene productos de limpieza encima de la lavadora.
- Instale la lavadora sobre una superficie firme y horizontal.
- Si instala la lavadora sobre una superficie inadecuada, podría generar ruido considerable, vibrar fuertemente y/o funcionar mal. Si la lavadora no está nivelada, ajuste las patas regulables hasta lograr un posición totalmente horizontal.
- Si la lavadora está situada sobre una alfombra, no se debe de bloquear las aberturas de ventilación, permita un espacio (derecha e izquierda: 2 cm, detrás: 10 cm).
- Si la lavadora está empotrada, la distancia entre la parte superior de la lavadora y la parte inferior de la cubierta superior debe ser por lo menos de 50cm.

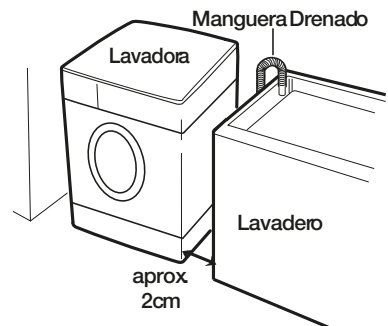



# CONEXIÓN DE SUMINISTRO DE AGUA

Un nuevo juego de mangueras se suministra con el equipo para su uso, las mangueras viejas no se deben usar.

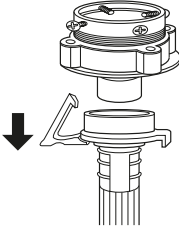
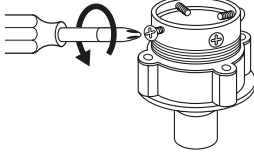
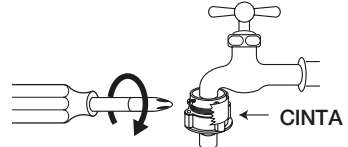
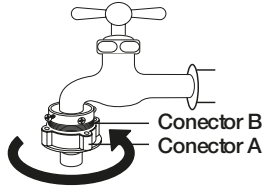
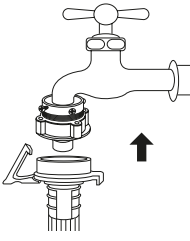

Si sólo utiliza un grifo de agua o si sólo se dispone de una válvula de entrada de agua, conecte el grifo de entrada de agua a la válvula de entrada de agua fría.

Consejo: No confunda las entradas de agua caliente y fría.

## Para grifos comunes

<p><b>1</b> Empuje hacia abajo el collarín del tubo de entrada para separarlo del adaptador del grifo del agua.</p> 	<p><b>2</b> Afloje los cuatro tornillos para empalmar bien el adaptador al grifo.</p> 	<p><b>3</b> Acople el adaptador al grifo y apriete los tornillos mientras empuja el adaptador hacia arriba, de modo que la junta de goma quede perfectamente ajustada al grifo del agua.</p> 
<p><b>4</b> Retire la cinta y enrosque firmemente el conector B en el conector A.</p> 	<p><b>5</b> Conecte el tubo de entrada al adaptador del grifo tirando hacia abajo el collarín del tubo.</p> 	<p><b>6</b> Conecte el adaptador del tubo de entrada a la toma de agua de la lavadora girando a la derecha hasta que esté firmemente enroscada.</p>  <p>• Compruebe que el sello de goma este dentro del adaptador del tubo de entrada.</p>

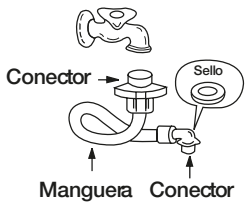
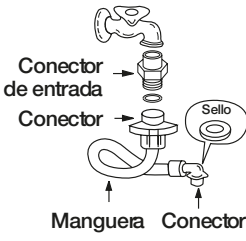
## Para grifos con rosca

<p><b>1</b> Conecte la manguera de entrada al grifo enroscando firmemente y al adaptador.</p> 	<p><b>2</b> Acople el conector de entrada suministrado si fuera necesario.</p> 	<p><b>3</b> Inserte el adaptador de la manguera de entrada en la toma de agua de la lavadora y gire para fijarlo.</p>  <p>* Verifique que el sello este dentro de la entrada.</p>
---	--	--

# REQUERIMIENTOS ELÉCTRICOS

<b>ADVERTENCIA</b>	<p>Riesgo de descarga eléctrica:  <b>NO</b> seguir estas instrucciones puede provocar lesiones graves o incluso la muerte.</p>	
<ul style="list-style-type: none"> <li>• Esta lavadora requiere de conexión a tierra.</li> <li>• Si la toma del suministro eléctrico no dispone de conexión a tierra, solicite a un técnico calificado que instale la toma apropiada</li> </ul>	<ul style="list-style-type: none"> <li>• No realice la conexión a tierra con una tubería de gas.</li> <li>• No cambie el enchufe del cable de alimentación.</li> <li>• Para estar seguro de que la conexión a tierra es correcta, consulte a un electricista calificado.</li> </ul>	
<b>Método de conexión a tierra recomendado</b>		
	<p>Por su seguridad, la lavadora debe tener conexión a tierra. Esta lavadora está equipada con un cable de alimentación "A" y un enchufe "B". Para minimizar el peligro de descargas eléctricas, el cable debe estar enchufado en una toma de pared "C" con conexión a tierra. Si no se dispone de una toma de pared apropiada es obligación y la responsabilidad del cliente solicitar a un electricista calificado la instalación de una toma de pared apropiada con toma de conexión a tierra.</p>	

## Sistema de drenado

- No olvide instalar la manguera de drenado antes de poner en operación la lavadora
- Abra el empaque y en el interior de la tina de lavado encontrará la manguera de drenado
- Conecte la manguera de drenado a la salida de agua en la parte trasera de la lavadora
- Una instalación adecuada, protegerá el suelo de daños por fugas.
- Cuando la manguera de drenado muy larga, no fuerce la lavadora. Esto puede causar ruido anormal

### Para modelos con bomba

La parte superior del lavadero debe de estar por lo menos entre 60cm y 100cm.

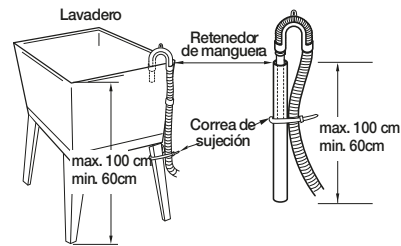
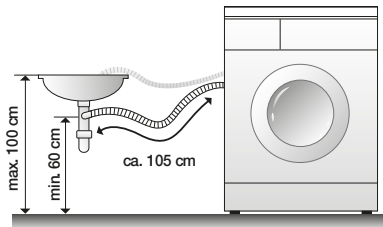

Cuando instale la manguera de drenado en lavadero, asegúrese de fijarlo firmemente.

### Para modelos sin bomba

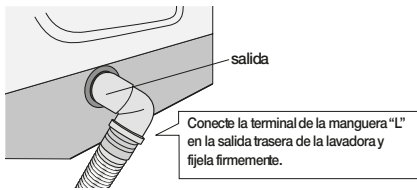

	Altura de la manguera de drenado	Longitud de la manguera de drenado
Si la manguera de drenado se eleva por el centro	menos de 10 cm	menos de 1m
Si la manguera de drenado no se eleva por el centro	-	menos de 3m

Si desea extender la manguera de drenado contacte al servicio técnico.

Para extender la manguera de drenado, el tipo de manguera que debe usar " - " y no tipo " L ".

## Ajuste de nivel

- 1 Si se instala en una superficie inadecuada, podría hacer un ruido considerable, vibrar fuertemente y funcionar mal.



## 2 Nivele la lavadora ajustando las patas regulables.

- Compruebe que todas las patas toquen el suelo.
- Nivele la lavadora regulando las patas con la llave suministrada y asegúrese de que no se balancee.
- Una vez nivelada, apriete las tuercas de fijación de modo que la nivelación obtenida sea permanente.



## 3 Compruebe que la lavadora no se balancee cuando se ejerce presión sobre las cuatro esquinas de la cubierta superior.

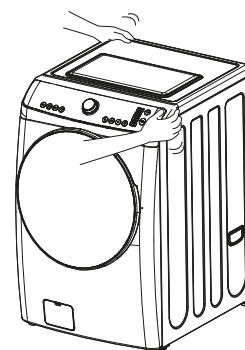

### NOTA

La lavadora no debe balancearse y las patas regulables deben apoyarse firmemente en el suelo.

# OPERANDO SU LAVADORA

Para obtener mejores resultados, usted debe de utilizar su lavadora correctamente. En esta sección encontrará información importante para mejores resultados.

### Preparación de la ropa para el lavado

- Cierre las cremalleras, botones a presión y corchetes para evitar que otras prendas se enganchen. Retire alfileres, broches y otros objetos duros para evitar que rayen el interior de la lavadora.
- Vacíe los bolsillos y deles la vuelta.
- Coloque los puños hacia abajo y dé la vuelta a los tejidos sintéticos para evitar que se apelmacen.
- Ate los cordones y cintas para que no se enreden.
- Trate las manchas. (Vea la sección de “Cómo remover manchas”).

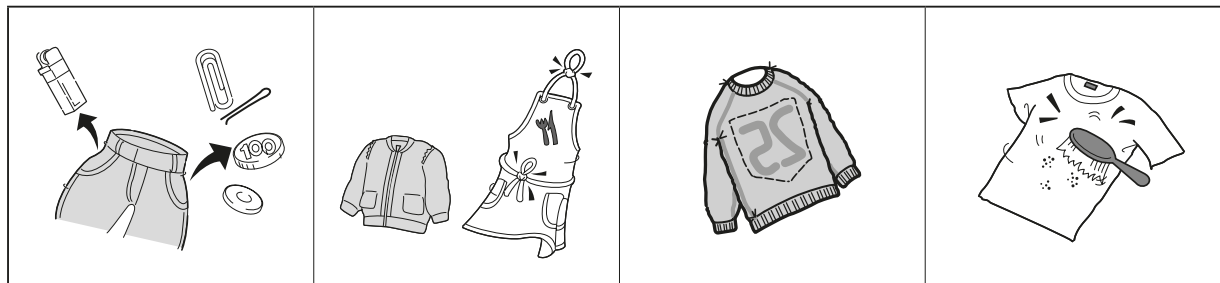



### Clasificación

- Separe las prendas muy sucias de las que estén poco sucias, aunque normalmente las lave juntas.
- Separe las prendas de colores oscuros de las prendas de colores claros y las prendas que destiñen de las prendas que no destiñen.

- **Suciedad** (elevada/normal/ ligera): Separe las prendas según el nivel de suciedad
- **Color** (blanco/claros/oscuros): Separe las prendas blancas de las prendas de color.
- **Pelusa** (generan pelusa/atraen pelusa): Lave por separado las prendas que generan pelusa y las que la atraen.

### Carga

- |   |  |
|---|--|
| <ul style="list-style-type: none"><li>• Introduzca las prendas de ropa en la lavadora de manera que queden sueltas.<br/>Estas tienen que poder moverse con facilidad en el agua; así se obtiene un mejor lavado y menos arrugas.</li><li>• Cargue la lavadora adecuadamente y seleccione la opción de carga correcta.<br/>La sobrecarga y la selección de una opción demasiado baja para la carga de lavado pueden:<ul style="list-style-type: none"><li>- No limpiar bien la ropa</li><li>- Provocar más arrugas</li><li>- Crear pelusa en exceso</li><li>- Desgastar las prendas con mayor rapidez (debido a la formación de bolitas)</li></ul></li></ul> | <ul style="list-style-type: none"><li>• Mezcle prendas grandes y pequeñas en cada carga.<br/>Asegúrese de que la carga sea uniforme para mantener el equilibrio de la lavadora.<br/>Una carga desequilibrada puede hacer que la lavadora vibre durante el centrifugado.</li><li>• Reduzca el tiempo de lavado cuando utilice una selección de carga baja. Las cargas con pocas prendas necesitan un menor tiempo de lavado.</li><li>• Utilice una selección de carga elevada para reducir las arrugas en prendas de planchado permanente y algunos tejidos sintéticos.<br/>Estas prendas deberán tener más espacio para moverse en el agua que las prendas pesadas (toallas, tejanos).</li></ul> |
|---|--|

## Instrucciones de uso para detergente líquido y suavizante de telas

Abra el despachador de detergente y agregue el detergente y suavizante. Cierre el despachador

**Importante! Asegúrese de leer lo siguiente antes de agregar el detergente.**

- No coloque demasiado detergente, de otro modo se formara espuma en exceso y no será posible realizar el enjuague correctamente. En algunos casos, la espuma se pueden desbordar
- Cuando el detergente se adhiera a partes plásticas como en la puerta o panel de control, asegúrese de limpiar inmediatamente. De otro modo el detergente puede dañar el equipo
- El detergente puede endurecerse si el compartimiento de detergente en polvo del lavado principal está húmedo, asegúrese de limpiarlo con un paño seco.
- Favor de abstenerse de utilizar detergente líquido o suavizante altamente concentrado, la lavadora puede no funcionar.

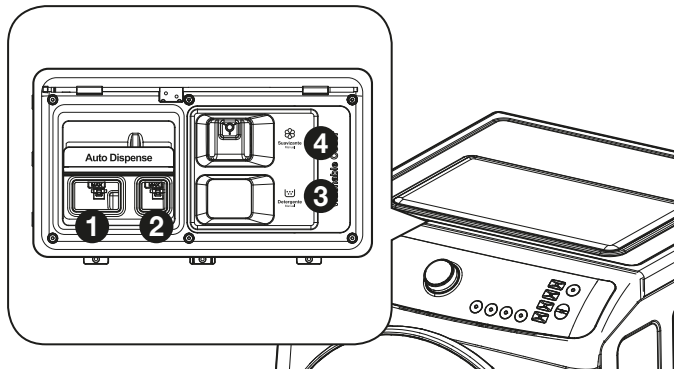

### 1 Compartimiento de detergente líquido automático

- El detergente líquido se agregará automáticamente en la lavadora.
- No lo coloque en el espacio de suavizante o detergente en polvo. Puede causar una falla.
- Cuando el detergente no sea suficiente, en pantalla se mostrará "Refill".

### 2 Compartimiento de suavizante de tela automático

- El suavizante de telas se agregará automáticamente en la lavadora.
- No lo coloque en el espacio de detergente líquido o en polvo. Esto puede causar una falla.
- Cuando el suavizante no sea suficiente, en pantalla se mostrará "Refill".

### 3 Compartimiento de detergente en polvo manual

- Inserte la cantidad de detergente apropiada acorde a las instrucciones del fabricante.
- Usar una cantidad diferente a la recomendada por el fabricante puede causar espuma en exceso y una sobrecarga del motor.  
Esto puede afectar el desempeño en el lavado y enjuague.

### 4 Compartimiento de suavizante de telas manual

- Vierta suavemente el suavizante de telas dentro del despachador la cantidad recomendada por el fabricante.
- No sobrepase la línea de llenado máximo. El sobrellenado puede causar derrames del suavizante y podría manchar las prendas.

---

## Notas para el uso de detergente

- No coloque detergente líquido y suavizante de telas excediendo la línea de llenado marcada en el compartimiento. Detergente líquido y suavizante en exceso puede derramarse fuera de los compartimientos.
- No coloque sustancias extrañas en los compartimientos del detergente en polvo, líquido y del suavizante. Esto puede bloquear las entradas y dañar el equipo.
- Para una limpieza automática, consulte las páginas 32~33.
- Consulte la tabla de cantidades de detergente y use la cantidad correcta según sea el tipo de detergente.
- Usar detergente en exceso, puede causar los siguientes problemas causados daños al equipo
  - Excesiva espuma incrementa el tiempo de enjuague. El enjuague normal y centrifugado no se pueden realizar.
  - A medida que la presión aumenta por la espuma, la espuma puede fugarse o fluir hacia atrás a través de la parte delantera del despachador de detergente o atrás por la abertura de ventilación.
  - La espuma no se puede eliminar por completo después del enjuague.
- Suciedad o restos de detergente pueden pegarse en el despachador de detergente. Limpie el despachador una vez a la semana para mantener su equipo en buen estado.
- Para lavados ásperos, coloque la mitad de la cantidad de detergente para el lavado principal
- Para esta lavadora, el nivel estándar de consumo de agua es de 35L~40L.

# FUNCIONES DEL PANEL DE CONTROL



 Encender	<p>Presione este botón para encender/apagar la lavadora.</p>
 Inicio/Pausa	<p>Presionando este botón inicia y se detiene temporalmente la operación de la lavadora. Cuando usted desea cambiar el programa de lavado, presione el botón "Inicio/Pausa" &gt; Seleccione el programa que desea utilizar &gt; Presione de nuevo el botón "Inicio/Pausa".</p>
	<p>Usted puede seleccionar el ciclo de lavado que desee, se encenderá el indicador del ciclo que usted seleccione. Para más información sobre los ciclos, favor consulte las páginas 14-27.</p>
 Temp.	<p>Se pueden ajustar los valores de temperatura del agua acorde al tipo de carga de lavado. Presionando repetidamente el botón de "Temp." (Temperatura de agua) se puede seleccionar la temperatura como sigue: Fría &gt; 20°C &gt; 40°C &gt; 60°C &gt; 95°C ...</p>
 Enjuagar	<p>Usted puede seleccionar la opción que usted desee, se encenderá el indicador de la opción que usted seleccione. Al presionar el botón de "Enjuagar", las opciones de enjuague cambian como sigue: 1 &gt; 1 (agrega agua) &gt; 2 &gt; 2 (agrega agua) &gt; 3 &gt; 3 (agrega agua) &gt; 4 &gt; 4 (agrega agua) &gt; 5 &gt; 5 (agrega agua).</p>
 Centrifugar	<p>Se puede ajustar la velocidad de centrifugado. Al presionar el botón de "Centrifugar" la velocidad de centrifugado cambia como sigue: 400 &gt; 800 &gt; 1000 &gt; 1200.</p>
 Secar	<p>Usted puede seleccionar la opción que usted desee, se encenderá el indicador de la opción que usted seleccione. Al presionar el botón de "Secar", las opciones de secado cambian como sigue: Secado Normal &gt; Secado Intenso &gt; Planchado &gt; Temp. Baja &gt; Tiempo.</p>
 Inicio Programado	<p>Se puede programar el inicio de lavado. Al presionar el botón "Inicio Programado", el tiempo de retraso se ajusta entre (1 ~ 19 horas). *CHILD LOCK (Bloqueo de niños) - Presione el botón "Inicio Programado" por 3 segundos para ajustar el bloqueo de niños. Durante el bloqueo no se puede cambiar las opciones de lavado.</p>
 Lavado a Vapor	<p>Esta opción se utiliza para lavar a vapor. Se selecciona Lavado a vapor, suministro de agua en el conducto (5 min) + calentamiento con vapor (15 min) + lavado a vapor (5 min) = adición total de 25 min.</p>
 Memoria	<p>Use este botón para programar las opciones más recientes.</p>
 Añadir Prendas	<p>Usted puede agregar más prendas a la carga de lavado, al presionar este botón durante el ciclo de lavado después de liberar el seguro de la puerta.</p>
 Control de Detergente	<p>Si usted desea usar el despachador de detergente automático presione el botón de "Control de Detergente". Al presionar este botón la cantidad de detergente consumido se selecciona como: Pequeño  &gt; Normal  &gt; Grande  &gt; OFF ( Uso de detergente manual)</p>
 Tipo Detergente	<p>Acorde a la concentración del detergente líquido, usted deberá ajustar la concentración presionando el botón "Tipo Detergente". Al presionar este botón, la concentración del detergente cambia como sigue: Normal &gt; 2X &gt; Alta.</p>
 Control de Suavizante	<p>Si usted desea usar el despachador de detergente automático presione el botón de "Control de Detergente". Al presionar este botón la cantidad de suavizante consumido se selecciona como: Pequeño  &gt; Normal  &gt; Grande  &gt; OFF ( Uso de suavizante manual)</p>
 Tipo Suavizante	<p>Acorde a la concentración del suavizante, usted deberá ajustar la concentración presionando el botón "Tipo Suavizante". Al presionar este botón, la concentración del suavizante cambia como sigue: Normal &gt; 2X &gt; Alta.</p>

# PROGRAMAS DE LAVADO

Programa	Tipo de prenda	Temp. Adecuada	Valores preestablecidos	Carga máxima
Algodón	En primer lugar, compruebe que la carga a lavar sea lavable en lavadora. (algodón, ropa de cama, toalla y sábanas) - Prendas que se destiñen (Camisas, camiones, pijamas) - Algodón blanco poco sucias (Ropa interior)	40°C (Fría, 20°C, 60°C, 95°C)	Lavar: Lavado principal Enjuagar: 2 Centrifugar: 800 Tempo: 40°C Clean Jet: ON	Consulte etiqueta de especificaciones
Tejidos Sintéticos	Use para lavar prendas de poliámida, poliéster, acrílico.	40°C (Fría, 20°C, 60°C)	Lavar: Lavado principal Enjuagar: 3 Centrifugar: 800 Tempo: 40°C Clean Jet: OFF	Menos de 3kg
Remojo	Use para manchas difíciles, tales como de petróleo o grasas, en cuello y puños.	40°C (Fría, 20°C, 60°C, 95°C)	Lavar: Remojo + Lavado principal Enjuagar: 2 Centrifugar: 800 Tempo: 40°C Clean Jet: ON	Consulte etiqueta de especificaciones
Lana	Use para lavar prendas de lana, solamente.	20°C (Fría, 40°C)	Lavar: Lavado principal Enjuagar: 2 Centrifugar: 400 Tempo: 20°C Clean Jet: OFF (Ajustable)	Menos de 3kg
Edredón	Use para lavar edredones o cobijas	Fría	Lavar: Lavado principal Enjuagar: 2 Centrifugar: 800 Tempo: Fría Clean Jet: OFF (Ajustable)	Menos de 2,6kg
Vapor Intensivo	Habilitar a blanco (algodón blanco, lino, toalla, sábanas ...)	60°C (95°C)	Lavado: vapor + lavado principal Enjuague: 2 Girar: 800 Temperatura: 60 ° C Lavado a vapor activado (fijo)	Consulte etiqueta de especificaciones
Limpieza de Tina	Use para limpiar (y secar en modelos con secadora) la tina de lavado.	Fría (20°C, 40°C, 60°C, 95°C)	Lavar: Remojo + Lavado principal Enjuagar: 2 Centrifugar: 400 Tempo: Fría Clean Jet: OFF (Ajustable)	Sin carga
Peru Wash	Use para lavar: - Prendas con manchas difíciles o muy sucias. - Prendas con suciedad persistente. (Lavado más fuerte que "Lavado Intensivo")	60°C (Cold, 20, 40, 95)	Lavado: pre-wash + Remojo + Lavado principal (Auto) Remojo + Lavado principal (Manual) Enjuagar: 3 Centrifugar: 1000 Tempo: 60 Clean Jet ON (Ajustable)	Consulte etiqueta de especificaciones
Ropa de Bebé	Use para lavar ropa de bebé.	40°C (20°C, 60°C, 95°C)	Lavar: Vapor + Lavado principal Enjuagar: 4 Centrifugar: 400 Tempo: 40°C Clean Jet: OFF (Ajustable)	Menos de 2kg
Lavado Rápido	Use para lavar ropa de color, poco sucias.	Fría (Ajustada)	Lavar: Lavado principal Enjuagar: 1 Centrifugar: 800 Tempo: Fría Clean Jet: ON (Ajustable)	Menos de 3kg
Pre-Lavado	Use para lavar manchas en ropa muy sucia.	40°C (Fría, 20°C, 60°C, 95°C)	Lavar: Pre-lavado + Lavado principal (auto) / Lavado principal (manual) Enjuagar: 2 Centrifugar: 800 Tempo: 40°C Clean Jet: ON	Consulte etiqueta de especificaciones
Secado Algodón	Use para secar prendas de algodón	-	Centrifugar: 1200 Secar: Secado Normal	Consulte etiqueta de especificaciones
Air Refresh	Use para desinfectar o deodorizar	-	Secar: Temp. Baja	Menos de 2kg
Lavado y Secado Rápido	Use para lavar las prendas de mayor frecuencia, poco sucia y en pequeñas cantidades.	Fría (Ajustada)	Lavar: Lavado principal Enjuagar: 1 Centrifugar: 1000 Tempo: Fría Secar: cubboard Clean Jet: ON (Ajustable)	Menos de 1kg

# PROGRAMAS DE LAVADO

## PROGRAMA: ALGODÓN (Normal)

1	<p>Coloque la carga de lavado dentro de la tina. Coloque el detergente y el suavizante en el depósito de detergente y cierre la puerta.</p> <ul style="list-style-type: none"> <li>• Elija el método de inserción de detergente/suavizante.</li> <li>• Cuando utilice blanqueador, colóquelo manualmente en el compartimiento de detergente junto con el detergente.</li> </ul>
2	<p>Presione el botón de 'Inicio'.</p> <ul style="list-style-type: none"> <li>• La pantalla sólo mostrará "-- --" y todos los indicadores de programas se encenderán.</li> </ul>
3	<p>Seleccione el programa 'Algodón' usando el mando de control giratorio.</p> <ul style="list-style-type: none"> <li>• Si usted presiona el botón 'Inicio/Pausa' después de presionar el botón de 'Encendido' sin seleccionar algún programa, el programa 'Algodón/Normal' es seleccionado por defecto.</li> <li>• Los ajustes de Temp.: 40°C, Enjuagar: "2" Centrifugar: "800", la opción de Clean Jet son seleccionados automáticamente.</li> <li>• En el caso de sin Clean Jet o en el modo desactivado Clean Jet, se agrega 1 enjuague.</li> <li>• Si usted desea cambiar la temperatura de lavado, velocidad de centrifugado, número de enjuagues, presione cada botón.</li> <li>• Puede activar la función de vapor presionando el botón de lavado con vapor.</li> </ul>
4	<p>Presione el botón 'Inicio/Pausa'.</p> <ul style="list-style-type: none"> <li>• La puerta es bloqueada para censar el peso de la carga de lavado y el suministro del agua para el lavado.</li> <li>• Después, la lavadora comenzará con el ciclo de lavado.</li> </ul>

### NOTA

- Si usted desea cambiar los valores de lavado durante la operación, presione el botón "Inicio/Pausa" para detener la operación y cambie las opciones que desee.
- Las temperaturas Fría, 20°C, 40°C, 60°C y 95°C están disponibles en el programa de Algodón.

### PRECAUCIÓN

- Si usted selecciona la temperatura de "95°C", un poco de agua fría se suministra antes de drenar el lavado principal. Esto es para proteger al usuario de riesgos de quemaduras o lesiones bajando la temperatura de agua caliente de lavado drenándola totalmente. Esto no es un mal funcionamiento. (Tenga cuidado al drenar agua, puede ser que el agua aun se mantenga caliente).

## PROGRAMA - TEJIDOS SINTÉTICOS

1	<p>Coloque la carga de lavado en la tina. Coloque el detergente y suavizante en el depósito de detergente. Después cierre la puerta.</p> <ul style="list-style-type: none"><li>• Elija el método de inserción de detergente/suavizante.</li><li>• Cuando utilice blanqueador, colóquelo manualmente en el compartimiento de detergente junto con el detergente.</li></ul>
2	<p>Presione el botón de 'Inicio'.</p> <ul style="list-style-type: none"><li>• La pantalla sólo mostrará "-- --" y todos los indicadores de programas se encenderán.</li></ul>
3	<p>Seleccione el programa "Tejidos Sintéticos" usando el mando de control giratorio.</p> <ul style="list-style-type: none"><li>• Si usted presiona el botón 'Inicio/Pausa' después de presionar el botón de 'Encendido' sin seleccionar algún programa, el programa 'Algodón/Normal' es seleccionado por defecto.</li><li>• Los ajustes de Temp.: 40°C, Enjuagar: "3" Centrifugar: "800" rpm, son seleccionados automáticamente.</li><li>• Si usted desea cambiar la temperatura de lavado, velocidad de centrifugado, número de enjuagues, presione cada botón.</li></ul>
4	<p>Presione el botón 'Inicio/Pausa'.</p> <ul style="list-style-type: none"><li>• La lavadora comenzará a operar con la puerta bloqueada y suministrando agua.</li></ul>

### NOTA

- Si usted desea cambiar los valores de lavado durante la operación, presione el botón "Inicio/Pausa" para detener la operación y cambie las opciones que desee.
- Las temperaturas Fría, 20°C, 40°C, 60°C sólo están disponibles en el programa de Tejidos Sintéticos.
- La carga de lavado apropiada para el programa de Tejidos Sintéticos es menor a 3kg.
- Los ajustes de Centrifugar: "1200 rpm", Temp.: 95°C no son posibles de seleccionar en el programa de Tejidos Sintéticos para proteger las prendas de la carga de lavado.

## PROGRAMA -REMOJO

1	<p>Coloque la carga de lavado en la tina. Coloque el detergente y suavizante en el depósito de detergente. Después cierre la puerta.</p> <ul style="list-style-type: none"> <li>• Elija el método de inserción de detergente/suavizante.</li> <li>• Cuando utilice blanqueador, colóquelo manualmente en el compartimiento de detergente junto con el detergente.</li> </ul>
2	<p>Presione el botón de 'Inicio'.</p> <ul style="list-style-type: none"> <li>• La pantalla sólo mostrará " ---" y todos los indicadores de programas se encenderán.</li> </ul>
3	<p>Seleccione el programa "Remojo" usando el mando de control giratorio.</p> <ul style="list-style-type: none"> <li>• Los ajustes de Temp.: 40°C, Enjuagar: "2" Centrifugar: "800" rpm, la opción de Clean Jet son seleccionados automáticamente.</li> <li>• En el caso de No CleanJet o en el modo CleanJet desactivado, se agrega 1 enjuague.</li> <li>• Si usted desea cambiar la temperatura de lavado, velocidad de centrifugado, número de enjuagues, presione cada botón.</li> <li>• Si usted presiona el botón 'Inicio/Pausa' después de presionar el botón de 'Encendido' sin seleccionar algún programa, el programa 'Algodón/Normal' es seleccionado por defecto.</li> <li>• Puede desactivar la función de vapor presionando el botón de lavado con vapor.</li> </ul>
4	<p>Presione el botón 'Inicio/Pausa'.</p> <ul style="list-style-type: none"> <li>• La puerta es bloqueada para censar el peso de la carga de lavado y el suministro del agua para el lavado.</li> <li>• Después, la lavadora comenzará con el ciclo de lavado.</li> </ul>

### NOTA

- Si usted desea cambiar los valores de lavado durante la operación, presione el botón "Inicio/Pausa" para detener la operación y cambie las opciones que desee.
- Las temperaturas Fría, 20°C, 40°C, 60°C y 95°C están disponibles en el programa de "Remojo".
- El proceso de vapor se realiza durante 25 minutos. Una vez completado el proceso de vapor, comienza el proceso de lavado principal.
- El lavado con vapor no es visible en el interior del tambor, pero se lava con vapor.

### PRECAUCIÓN

- Si usted selecciona la temperatura de "95°C", un poco de agua fría se suministra antes de drenar el lavado principal. Esto es para proteger al usuario de riesgos de quemaduras o lesiones bajando la temperatura de agua caliente de lavado drenándola totalmente. Esto no es un mal funcionamiento. (Tenga cuidado al drenar agua, puede ser que el agua aun se mantenga caliente).



## PROGRAMA - LANA

1	Coloque la carga de lavado en la tina. Coloque el detergente y suavizante en el depósito de detergente. Después cierre la puerta. <ul style="list-style-type: none"><li>• Elija el método de inserción de detergente/suavizante.</li></ul>
2	Presione el botón de 'Inicio'. <ul style="list-style-type: none"><li>• La pantalla sólo mostrará "-- --" y todos los indicadores de programas se encenderán.</li></ul>
3	Seleccione el programa "Lana" usando el mando de control giratorio. <ul style="list-style-type: none"><li>• Si usted presiona el botón 'Inicio/Pausa' después de presionar el botón de 'Encendido' sin seleccionar algún programa, el programa 'Algodón/Normal' es seleccionado por defecto.</li><li>• Los ajustes de Temp.: 20°C, Enjuagar: "2" Centrifugar: "400" rpm, son seleccionados automáticamente.</li><li>• Si usted desea cambiar la temperatura de lavado, presione el botón "Temp."</li></ul>
4	Presione el botón 'Inicio/Pausa'. <ul style="list-style-type: none"><li>• La lavadora comenzará a operar con la puerta bloqueada y suministrando agua.</li></ul>

### NOTA

- Si usted desea cambiar los valores de lavado durante la operación, presione el botón "Inicio/Pausa" para detener la operación y cambie las opciones que desee.
- Las temperaturas Fría, 20°C, 40°C, 60°C sólo están disponibles en el programa de Lana.
- Las opciones de velocidad rpm del centrifugado, enjuagues, CleanJet, secado no están disponibles en el ciclo de Lana para proteger de daños la carga de lavado.
- La carga apropiada para el programa de Lana es menor a 3kg.
- Use solamente detergente especial para prendas de lana.  
(Los detergentes neutros especiales para lana, crean gran cantidad de burbujas, use una cantidad apropiada)

## PROGRAMA - EDREDÓN

1	<p>Coloque la carga de lavado dentro de la tina. Coloque el detergente y el suavizante en el depósito de detergente y cierre la puerta.</p> <ul style="list-style-type: none"> <li>• Elija el método de inserción de detergente/suavizante.</li> <li>• Cuando utilice blanqueador, colóquelo manualmente en el compartimiento de detergente junto con el detergente.</li> </ul>
2	<p>Presione el botón de 'Inicio'.</p> <ul style="list-style-type: none"> <li>• La pantalla sólo mostrará " ---" y todos los indicadores de programas se encenderán.</li> </ul>
3	<p>Seleccione el programa 'Edredón' usando el mando de control giratorio.</p> <ul style="list-style-type: none"> <li>• Si usted presiona el botón 'Inicio/Pausa' después de presionar el botón de 'Encendido' sin seleccionar algún programa, el programa 'Algodón/Normal' es seleccionado por defecto.</li> <li>• Los ajustes de Temp.: "Fría", Enjuagar: "2" Centrifugar: "800" rpm, son seleccionados automáticamente.</li> <li>• Si usted desea cambiar la temperatura de lavado, velocidad de centrifugado, número de enjuagues, presione cada botón.</li> </ul>
4	<p>Presione el botón 'Inicio/Pausa'.</p> <ul style="list-style-type: none"> <li>• La lavadora comenzará a operar con la puerta bloqueada y suministrando agua.</li> </ul>

### NOTA

- Si usted desea cambiar los valores de lavado durante la operación, presione el botón "Inicio/Pausa" para detener la operación y cambie las opciones que desee.
- La carga apropiada para el programa Edredón es menor a 2,6kg.
- Favor de no lavar edredones de lana, algodón
- La velocidad de centrifugado sólo se puede seleccionar entre "Espera", "400", "800".
- Las opciones de Temp de lavado, Clean Jet, Secado no están disponibles en este programa para proteger de daños la carga de lavado.
- El proceso de vapor se realiza durante 25 minutos. Una vez completado el proceso de vapor, comienza el proceso de lavado principal.
- El lavado con vapor no es visible en el interior del tambor, pero se lava con vapor.

## PROGRAMA LAVADO INTENSO

1	<p>Coloque la carga de lavado dentro de la tina. Coloque el detergente y el suavizante en el depósito de detergente y cierre la puerta.</p> <ul style="list-style-type: none"> <li>• Elija el método de inserción de detergente/suavizante.</li> <li>• Cuando utilice blanqueador, colóquelo manualmente en el compartimiento de detergente junto con el detergente.</li> </ul>
2	<p>Presione el botón de 'Inicio'.</p> <ul style="list-style-type: none"> <li>• La pantalla sólo mostrará "-- --" y todos los indicadores de programas se encenderán.</li> </ul>
3	<p>Seleccione el programa 'Intenso' usando el mando de control giratorio.</p> <ul style="list-style-type: none"> <li>• Si usted presiona el botón 'Inicio/Pausa' después de presionar el botón de 'Intenso' sin seleccionar algún programa, el programa 'Algodón/Normal' es seleccionado por defecto.</li> <li>• Los ajustes de Temp.: "40°C", Enjuagar: "2" Centrifugar: "800" rpm, y "CleanJet" son seleccionados automáticamente.</li> <li>• En el caso de No CleanJet o en el modo CleanJet desactivado, se agrega 1 enjuague.</li> <li>• Si usted desea cambiar la temperatura de lavado, velocidad de centrifugado, número de enjuagues, presione cada botón.</li> </ul>
4	<p>Presione el botón 'Inicio/Pausa'.</p> <ul style="list-style-type: none"> <li>• La puerta es bloqueada para censar el peso de la carga de lavado y el suministro del agua para el lavado. Después, la lavadora comenzará con el ciclo de lavado.</li> </ul>

### NOTA

- Si usted desea cambiar los valores de lavado durante la operación, presione el botón "Inicio/Pausa" para detener la operación y cambie las opciones que desee.
- Todas las temperaturas están disponibles en el programa "Intenso".
- Cuando seleccione detergente manual, el detergente se suministra sólo una vez.
- El proceso de vapor se realiza durante 25 minutos. Una vez completado el proceso de vapor, comienza el proceso de lavado principal.
- El lavado con vapor no es visible en el interior del tambor, pero se lava con vapor.

### PRECAUCIÓN

- Si usted selecciona la temperatura de "95°C", un poco de agua fría se suministra antes de drenar el lavado principal. Esto es para proteger al usuario de riesgos de quemaduras o lesiones bajando la temperatura de agua caliente de lavado drenándola totalmente. Esto no es un mal funcionamiento. (Tenga cuidado al drenar agua, puede ser que el agua aun se mantenga caliente).

## PROGRAMA - LIMPIEZA DE TINA

1	Presione el botón de 'Inicio'. <ul style="list-style-type: none"><li>• La pantalla sólo mostrará "-- --" y todos los indicadores de programas se encenderán</li></ul>
2	Seleccione el programa 'Limpieza de Tina' usando el mando de control giratorio. <ul style="list-style-type: none"><li>• Si usted presiona el botón 'Inicio/Pausa' después de presionar el botón de 'Intenso' sin seleccionar algún programa, el programa 'Algodón/Normal' es seleccionado por defecto.</li><li>• Los ajustes de Temp.: "Fría" Enjuagar: "2" Centrifugar: "400" rpm, Secar: "Secado Normal" son seleccionados automáticamente.</li><li>• Puede desactivar la función de vapor presionando el botón de lavado a vapor.</li><li>• La pantalla sólo mostrará "-- --"</li></ul>
3	Presione el botón 'Inicio/Pausa'. <ul style="list-style-type: none"><li>• La lavadora comenzará a operar con la puerta bloqueada y suministrando agua.</li></ul>

### NOTA

- La función de "Inicio Programado" no se puede seleccionar
- Use este programa sin carga de lavado.
- Si usted desea cambiar los valores de lavado durante la operación, presione el botón "Inicio/Pausa" para detener la operación y cambie las opciones que desee.
- El lavado con vapor no es visible en el interior del tambor, pero se lava con vapor.

### PRECAUCIÓN

- Si usted selecciona la temperatura de "95°C", un poco de agua fría se suministra antes de drenar el lavado principal. Esto es para proteger al usuario de riesgos de quemaduras o lesiones bajando la temperatura de agua caliente de lavado drenándola totalmente. Esto no es un mal funcionamiento. (Tenga cuidado al drenar agua, puede ser que el agua aun se mantenga caliente).

## PROGRAMA - PERU WASH

1	Coloque la carga de lavado en la tina. Coloque el detergente y suavizante en el depósito de detergente. Después cierre la puerta. • Elija el método de inserción de detergente/suavizante.
2	Presione el botón de 'Inicio'. • La pantalla sólo mostrará " ---" y todos los indicadores de programas se encenderán.
3	Seleccione el programa 'Peru Wash' usando el mando de control giratorio. • Si usted presiona el botón 'Inicio/Pausa' después de presionar el botón de 'Encendido' sin seleccionar algún programa, el programa 'Algodón/Normal' es seleccionado por defecto. • Los ajustes de Temp.: 60°C, Enjuagar: "3" Centrifugar: "1000" rpm, Opción Clean J son seleccionados automáticamente. • Si usted desea cambiar la temperatura de lavado, enjuagues y centrifugado presione cada botón.
4	Presione el botón 'Inicio/Pausa'. • La lavadora comenzará a operar con la puerta bloqueada y suministrando agua.

### NOTA

- Si usted desea cambiar los valores de lavado durante la operación, presione el botón "Inicio/Pausa" para detener la operación y cambie las opciones que desee.
- Las temperaturas Fría, 20°C, 40°C, 60°C sólo están disponibles en el programa de "Peru Wash".

### PRECAUCIÓN

- Si usted selecciona la temperatura de "95°C", un poco de agua fría se suministra antes de drenar el lavado principal. Esto es para proteger al usuario de riesgos de quemaduras o lesiones bajando la temperatura de agua caliente de lavado drenándola totalmente. Esto no es un mal funcionamiento. (Tenga cuidado al drenar agua, puede ser que el agua aun se mantenga caliente).

## PROGRAMA - ROPA DE BEBÉ

1	<p>Coloque la carga de lavado dentro de la tina. Coloque el detergente y el suavizante en el depósito de detergente y cierre la puerta.</p> <ul style="list-style-type: none"><li>• Elija el método de inserción de detergente/suavizante.</li><li>• Cuando utilice blanqueador, colóquelo manualmente en el compartimiento de detergente junto con el detergente.</li></ul>
2	<p>Presione el botón de 'Inicio'.</p> <ul style="list-style-type: none"><li>• La pantalla sólo mostrará "-- --" y todos los indicadores de programas se encenderán.</li></ul>
3	<p>Seleccione el programa 'Ropa de Bebe' usando el mando de control giratorio.</p> <ul style="list-style-type: none"><li>• Si usted presiona el botón 'Inicio/Pausa' después de presionar el botón de 'Intenso' sin seleccionar algún programa, el programa 'Algodón/Normal' es seleccionado por defecto.</li><li>• Los ajustes de Temp.: "40°C", Enjuagar: "4", Centrifugar: "400" rpm, son seleccionados automáticamente.</li><li>• Si usted desea cambiar la temperatura de lavado, velocidad de centrifugado, número de enjuagues, presione cada botón.</li></ul>
4	<p>Presione el botón 'Inicio/Pausa'.</p> <ul style="list-style-type: none"><li>• La lavadora comenzará a operar con la puerta bloqueada y suministrando agua.</li></ul>

### NOTA

- La carga apropiada para el programa "Ropa de Bebe" es menor a 2kg.
- Si usted desea cambiar los valores de lavado durante la operación, presione el botón "Inicio/Pausa" para detener la operación y cambie las opciones que desee.
- Las temperaturas 20°C, 40°C, 60°C, 95°C sólo están disponibles en el programa de Ropa de Bebe.

### PRECAUCIÓN

- Si usted selecciona la temperatura de "95°C", un poco de agua fría se suministra antes de drenar el lavado principal. Esto es para proteger al usuario de riesgos de quemaduras o lesiones bajando la temperatura de agua caliente de lavado drenándola totalmente. Esto no es un mal funcionamiento. (Tenga cuidado al drenar agua, puede ser que el agua aun se mantenga caliente).

## PROGRAMA - LAVADO RÁPIDO

1	<p>Coloque la carga de lavado dentro de la tina. Coloque el detergente y el suavizante en el depósito de detergente y cierre la puerta.</p> <ul style="list-style-type: none"><li>• Elija el método de inserción de detergente/suavizante.</li><li>• Cuando utilice blanqueador, colóquelo manualmente en el compartimiento de detergente junto con el detergente.</li></ul>
2	<p>Presione el botón de 'Inicio'.</p> <ul style="list-style-type: none"><li>• La pantalla sólo mostrará "-- --" y todos los indicadores de programas se encenderán.</li></ul>
3	<p>Seleccione el programa 'Lavado Rápido' usando el mando de control giratorio.</p> <ul style="list-style-type: none"><li>• Si usted presiona el botón 'Inicio/Pausa' después de presionar el botón de 'Intenso' sin seleccionar algún programa, el programa 'Algodón/Normal' es seleccionado por defecto.</li><li>• Los ajustes de Temp.: "Fría", Enjuagar: "1", Centrifugar: "800" rpm, "Clean Jet" son seleccionados automáticamente.</li><li>• Si usted desea cambiar número de enjuagues, presione el botón de "Enjuagar".</li></ul>
4	<p>Presione el botón 'Inicio/Pausa'.</p> <ul style="list-style-type: none"><li>• La puerta es bloqueada para censar el peso de la carga de lavado y el suministro del agua para el lavado. Después, la lavadora comenzará con el ciclo de lavado.</li></ul>

### NOTA

- La carga apropiada para el programa "Lavado Rápido" es menor a 3kg.
- El programa "Lavado Rápido" dura aproximadamente 15 minutos.  
Dependiendo del peso de la carga de lavado, enjuague, centrifugado, el tiempo de lavado se puede extender sin esto ser una falla de la lavadora.
- Las opciones de velocidad del centrifugado, temperatura de lavado y secado no están disponibles.

## PROGRAMA PRE-LAVADO

1	<p>Coloque la carga de lavado dentro de la tina. Coloque el detergente y el suavizante en el depósito de detergente y cierre la puerta.</p> <ul style="list-style-type: none"> <li>• Elija el método de inserción de detergente/suavizante.</li> <li>• Cuando utilice blanqueador, colóquelo manualmente en el compartimiento de detergente junto con el detergente.</li> </ul>
2	<p>Presione el botón de 'Inicio'.</p> <ul style="list-style-type: none"> <li>• La pantalla sólo mostrará " --- " y todos los indicadores de programas se encenderán.</li> </ul>
3	<p>Seleccione el programa 'Prelavado' usando el mando de control giratorio.</p> <ul style="list-style-type: none"> <li>• Si usted presiona el botón 'Inicio/Pausa' después de presionar el botón de 'Intenso' sin seleccionar algún programa, el programa 'Algodón/Normal' es seleccionado por defecto.</li> <li>• Los ajustes de Temp.: "40°C", Enjuagar: "2", Centrifugar: "800"rpm y "CleanJet" son seleccionados automáticamente.</li> <li>• En el caso de No CleanJet o en el modo CleanJet desactivado, se agrega 1 enjuague.</li> <li>• Si usted desea cambiar la temperatura de lavado, velocidad de centrifugado, número de enjuagues, presione cada botón.</li> <li>• Puede desactivar la función de vapor presionando el botón de lavado a vapor.</li> </ul>
4	<p>Presione el botón 'Inicio/Pausa'.</p> <ul style="list-style-type: none"> <li>• La puerta es bloqueada para censar el peso de la carga de lavado y el suministro del agua para el lavado. Después, la lavadora comenzará con el ciclo de lavado.</li> </ul>

### NOTA

- Si usted desea cambiar los valores de lavado durante la operación, presione el botón "Inicio/Pausa" para detener la operación y cambie las opciones que desee.
- Las temperaturas Fría, 20°C, 40°C, 60°C y 95°C sólo están disponibles en el programa de Prelavado.
- Cuando seleccione detergente manual, no se puede seleccionar el programa "Prelavado". Este es reemplazado por el programa "Algodón".
- Cuando seleccione detergente manual, el detergente se suministra sólo una vez.
- El proceso de vapor se realiza durante 25 minutos. Una vez completado el proceso de vapor, comienza el proceso de lavado principal.
- El lavado con vapor no es visible en el interior del tambor, pero se lava con vapor.

### PRECAUCIÓN

- Si usted selecciona la temperatura de "95°C", un poco de agua fría se suministra antes de drenar el lavado principal. Esto es para proteger al usuario de riesgos de quemaduras o lesiones bajando la temperatura de agua caliente de lavado drenándola totalmente. Esto no es un mal funcionamiento. (Tenga cuidado al drenar agua, puede ser que el agua aun se mantenga caliente).



## PROGRAMA - SECADO ALGODÓN

1	Coloque la carga de lavado en la tina. Coloque el detergente y suavizante en el depósito de detergente. Después cierre la puerta.
2	Presione el botón de 'Inicio'. <ul style="list-style-type: none"><li>• La pantalla sólo mostrará "-- --" y todos los indicadores de programas se encenderán</li></ul>
3	Seleccione el programa 'Secado Algodón' usando el mando de control giratorio. <ul style="list-style-type: none"><li>• Los ajustes Centrifugar: "1200"rpm y Secar: Secado Normal son seleccionados automáticamente.</li><li>• Si usted desea cambiar los ajustes de centrifugado y secado presione cada botón.</li></ul>
4	Presione el botón 'Inicio/Pausa'.

\* Secado recomendable para el algodón

### NOTA

- La carga apropiada para el programa "Secado Algodón" es menor a 8kg.
- No use detergente ni suavizante.
- El suministro de agua fría debe de estar abierto.
- Después de terminar el programa de lavado, se muestra en pantalla alternadamente y el programa antiarrugas inicia por 30min, después se apagará la lavadora
- Tenga cuidado con la temperatura alta, al retirar las prendas del interior.
- Un ligero encogimiento es posible que suceda después del secado, revise que las prendas estén secas antes de realizar este ciclo
- Si el secado no es suficiente, cambie la selección de temperatura.
- Si usted desea secar con lavado, después de seleccionar el programa, presione primero el botón "Secar" y después el botón Inicio/Pausa".
- P: Mi lavadora continua operando después de presionar el botón de pausa durante el ciclo de secado.
- R: Durante el ciclo de secado (Pausa/Paro), el ventilador de enfriamiento trabaja por períodos cortos de tiempo para evitar dañar la lavadora por las altas temperaturas. Usted puede abrir la puerta de la lavadora por lo menos un minuto después

---

## PROGRAMA - AIR REFRESH

1	Coloque la carga de lavado en la tina. Después cierre la puerta.
2	Presione el botón de 'Inicio'. • La pantalla sólo mostrará "-- --".
3	Seleccione el programa 'Air Refresh' usando el mando de control giratorio. • El ajuste de Secar: Temp. Baja es seleccionado automáticamente.
4	Presione el botón 'Inicio/Pausa'.

### NOTA

- El programa "Air refresh" es usado para desinfectar o dezodorizar.
- La carga apropiada para el programa "Air Refresh" es menor a 2kg.

## PROGRAMA - LAVADO Y SECADO RÁPIDO

1	Coloque la carga de lavado en la tina. Coloque el detergente y suavizante en el depósito de detergente. Después cierre la puerta. <ul style="list-style-type: none"><li>• Elija el método de inserción de detergente/suavizante.</li></ul>
2	Presione el botón de 'Inicio'. <ul style="list-style-type: none"><li>• La pantalla sólo mostrará "-- --".</li></ul>
3	Seleccione el programa 'Lavado t Secado Rápido' usando el mando de control giratorio. <ul style="list-style-type: none"><li>• Si usted presiona el botón 'Inicio/Pausa' después de presionar el botón de 'Intenso' sin seleccionar algún programa, el programa 'Algodón/Normal' es seleccionado por defecto.</li><li>• Los ajustes de Temp.: "Fría", Enjuagar: "1", Centrifugar: "1000"rpm, Secar: Secado Normal y "CleanJet" son seleccionados automáticamente.</li><li>• Si usted desea cambiar la temperatura de lavado, velocidad de centrifugado, número de enjuagues, presione cada botón.</li></ul>
4	Presione el botón 'Inicio/Pausa'. <ul style="list-style-type: none"><li>• La lavadora comenzará a operar con la puerta bloqueada y suministrando agua.</li></ul>

\* Favor de usar con una carga menor de 1kg.

\* Sólo 1 hora desde Lavado a Secado.

\* La velocidad de centrifugado, temperatura de agua y secado no están disponibles.

## SOLO LAVADO

1	Coloque la carga de lavado dentro de la tina y coloque el detergente en el depósito de detergente. (Si usted selecciona detergente líquido, el detergente se agrega automáticamente en la tina). Después cierre la puerta.
2	Presione el botón de 'Inicio'. • La pantalla sólo mostrará "-- --".
3	Seleccione el ciclo de 'LAVADO' que desee presionando el botón 'Temp.' • El programa 'Algodón' se selecciona automáticamente.
4	Presione el botón 'Inicio/Pausa'. • La lavadora comenzará a operar con la puerta bloqueada y suministrando agua.

## SOLO ENJUAGUE

1	Coloque la carga de lavado dentro de la tina y coloque el suavizante en el depósito de detergente. (Si usted selecciona suavizante automático, el suavizante se agrega automáticamente en la tina). Después cierre la puerta.
2	Presione el botón de 'Inicio'. • La pantalla sólo mostrará "-- --".
3	Seleccione el número de enjuagues 'ENJUAGUES' que usted desea presionando el botón de 'ENJUAGUE'. • El programa 'Algodón' se selecciona automáticamente. Conforme es presionado el botón, el ciclo de enjuague cambia: 1 > 1 (Agrega agua), 2 > 2 (Agrega agua), 3 > 3 (Agrega agua), 4 > (Agrega agua), 5 > 5 (Agrega agua).
4	Presione el botón 'Inicio/Pausa'. • La lavadora comenzará a operar con la puerta bloqueada y suministrando agua.





## SOLO CENTRIFUGADO

1	Coloque la carga de lavado dentro de la tina y cierre la puerta.
2	Presione el botón de 'Inicio'. • La pantalla sólo mostrará "-- --".
3	Seleccione la opción de 'CENTRIFUGADO' que desee presionando el botón de 'CENTRIFUGAR'. • El programa 'Algodón' se selecciona automáticamente.
4	Presione el botón 'Inicio/Pausa'. • La lavadora comenzará a operar con la puerta bloqueada y suministrando agua.

## SOLO SECADO

1	Coloque la carga de lavado dentro de la tina y cierre la puerta.
2	Presione el botón de 'Inicio'. • La pantalla sólo mostrará “ ---”.
3	Seleccione la opción para 'SECAR' que usted desee presionando el botón 'SECAR'. Conforme es presionado el botón, la opción de secado se selecciona como Secado Normal > Secado Intenso > Planchado > Temp. Baja > Tiempo (0:30, 1:00, 1:30, 2:00, 2:30, 3:00, 3:30, 4:00, 4:30) > OFF.
4	Presione el botón 'Inicio/Pausa'. • La lavadora comenzará a operar con la puerta bloqueada

## NOTA

- No use detergente ni suavizante.
- El suministro de agua fría debe de estar abierta.
- Después de terminar este programa, en pantalla se muestra     alternadamente y el programa de antiarrugas inicia por 30min, después se apagará la lavadora.
- Tenga cuidado con la temperatura alta, al retirar las prendas del interior.
- Un ligero encogimiento es posible que suceda después del secado, revise que las prendas estén secas antes de realizar este ciclo.
- Si usted desea secar con lavado, después de seleccionar el programa, presione primero el botón “Secar” y después el botón Inicio/Pausa”.
- P: Mi lavadora continúa operando después de presionar el botón de pausa durante el ciclo de secado.
- R: Durante el ciclo de secado (Pausa/Paro), el ventilador de enfriamiento trabaja por periodos cortos de tiempo para evitar dañar la lavadora por las altas temperaturas. Usted puede abrir la puerta de la lavadora por lo menos un minuto después.
- Secado Normal y Secado Intenso operan automáticamente después de censar la carga de lavado para incrementar el efecto de secado.
- Si usted selecciona los ciclos de lavado y secado juntos, la velocidad de centrifugado cambia a “1200”.
- Si usted desea secar una carga húmeda, seleccione centrifugado y secado.

# MANTENIMIENTO Y LIMPIEZA

Un cuidado adecuado de su lavadora puede extender la vida útil de su equipo. Esta sección explica cómo cuidar su lavadora adecuadamente y de forma segura.

## Limpieza de su lavadora

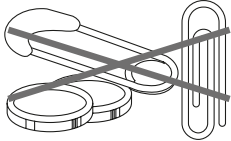
Exterior	Interior
<ul style="list-style-type: none"> <li>• Limpie inmediatamente con un paño suave o una esponja el detergente, blanqueador u otra sustancia que se haya derramado sobre la lavadora.</li> <li>• Limpie regularmente la parte exterior de la misma para que luzca como nueva.</li> </ul> 	<ul style="list-style-type: none"> <li>• Limpie el interior con 250 ml de blanqueador mezclados 500 ml de detergente.</li> <li>• Vierta agua para enjuagar utilizando un ciclo completo.</li> <li>• Repita el proceso cuando sea necesario.</li> </ul>
<ul style="list-style-type: none"> <li>• No coloque objetos de metal o filosos en la lavadora ya que puede dañar el acabado. Asegúrese de que no haya broches, alfileres, dinero, tornillos, tuercas en los bolsillos.</li> <li>• No coloque estos objetos encima de lavadora después de haberlos sacado de los bolsillos.</li> </ul> 	

## Almacenaje durante el invierno y cuidados al mover

Instale y guarde su lavadora en un lugar donde no pueda llegar a congelarse. Debido a que en el interior de las mangueras se puede llegar a quedar agua y congelarse dañando su lavadora. (Si traslada o guarda su lavadora durante el invierno acondiciónela para tal estación.)

Cómo preparar la lavadora para el invierno	Cómo usar de nuevo su lavadora
<ul style="list-style-type: none"> <li>• Cierre las llaves del suministro de agua.</li> <li>• Desconecte y vacíe las mangueras de agua.</li> <li>• Ponga agua, centrifugue y drene durante un minuto.</li> <li>• Desconecte el cable de alimentación.</li> </ul>	<ul style="list-style-type: none"> <li>• Limpie las tomas de agua y las mangueras.</li> <li>• Conecte de nuevo las mangueras del suministro de agua.</li> <li>• Abra las llaves del agua.</li> <li>• Conecte el cable de alimentación de la lavadora.</li> </ul>

## Cuidados durante las vacaciones o cuando está inactiva

Use su lavadora solamente cuando se encuentre en casa. Si no utiliza su lavadora durante un periodo de tiempo prolongado durante las vacaciones usted debe:

- Desconectar del suministro eléctrico la lavadora.
- Desconectar del suministro de agua - Esta recomendación de ayuda para evitar inundaciones accidentales (en caso de que aumente la presión del agua) mientras que usted está ausente.

# COMO LIMPIAR LOS FILTROS

## Limpeza de los filtros de entrada

Limpe el filtro cuando exista fuga de agua en las conexiones de entrada.

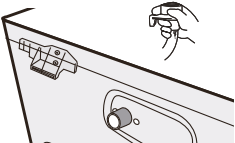
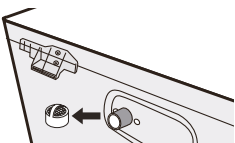
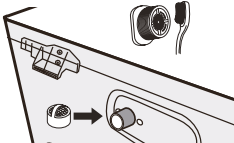
<p><b>1</b> Desconecte su lavadora del suministro eléctrico antes de limpiar el filtro.</p>	<p><b>2</b> Cierre el suministro de agua de la lavadora y separe la manguera de entrada.</p> 	<p><b>3</b> Retire el tapón del filtro.</p> 	<p><b>4</b> Retire la suciedad de la entrada de agua con un cepillo.</p> 
---	--	--	--

## Limpeza del filtro de drenado (Modelos con bomba)

- Este filtro de drenado detiene el paso de objetos extraños como hilos, monedas, broches, etc...
- El filtro de drenado debe limpiarse regularmente (aproximadamente cada 10 veces de uso), el no limpiar el filtro puede ocasionar problemas de drenado.

**PRECAUCIÓN :** Tenga con cuidado al drenar agua caliente.

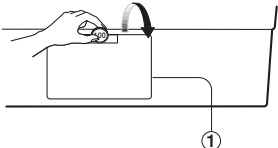
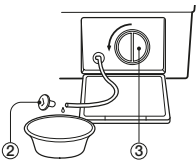
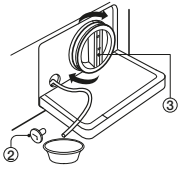
<p><b>1</b> Abra la cubierta inferior usando una moneda. Gire la tapa de la manguera hacia afuera y saque la manguera.</p> 	<p><b>2</b> Retire la tapa de la manguera (2), para permitir que fluya el agua hacia afuera. Use un recipiente para prevenir que se derrame en el piso. Cuando termine de fluir el agua, gire el filtro de la bomba (3) a la izquierda para abrirlo.</p> 	<p><b>3</b> Retire todo el material extraño del filtro de drenado (3). Después de limpiar, gire a la derecha y coloque la tapa de la manguera (2) en su posición inicial. Cierre la cubierta inferior.</p> 
--	--	--

# COMO LIMPIAR EL DEPOSITO DE DETERGENTE

## Limpieza

- Para usar el producto por muchos años debe limpiar las partes según estas instrucciones.

### Nota

- Si no se utiliza a largo plazo, rellene el detergente después de la limpieza .
- Si no se limpia, el detergente no puede insertarse la lavadora.

Como limpiar el compartimiento de detergente líquido automático ① & Compartimiento de suavizante de tela automático ②.

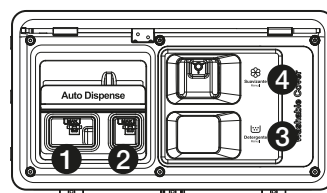

Como separar el dispensador detergente líquido automático de lavadora.

- ① Separe el dispensador automático con el levantamiento a la dirección de la flecha.
- ② Mantenga pulsado el botón para abrir la tapa.
- ③ Limpie el interior del dispensador automático con agua y el paño seco.

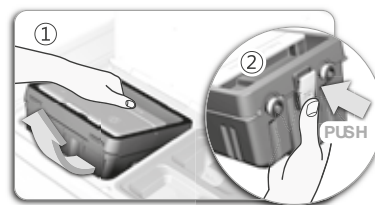

Como montar el dispensador automático a la lavadora

- ① Incline el dispensador automático e inserte la boquilla al agujero de inyección.
- ② Pulse el dispensador automático hacia abajo.

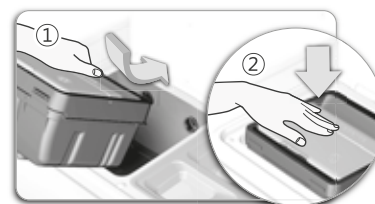

\* No invierta el dispensador automático después de poner detergente líquido y suavizante de telas.



## Limpieza

- Para usar el producto por muchos años debe limpiar las partes según estas instrucciones.

### Nota

- Si no se utiliza a largo plazo, rellene el detergente después de la limpieza .
- Si no se limpia, el detergente no puede insertarse la lavadora.

Como limpiar el compartimiento de detergente en polvo manual ③.

/ el compartimiento de suavizante de telas manual ④

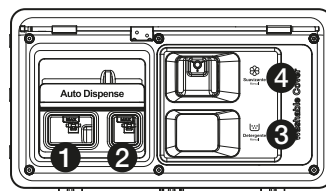

- ① Levanta la tapa lavable.
- ② Limpiar la tapa con paño seco.



# ELIMINACIÓN DE MANCHAS

Si hay prendas con manchas, muy sucias o graciosas puede ser necesario hacer un prelavado o ponerlas en remojo para obtener un buen resultado. Poner las prendas en remojo ayuda a eliminar manchas de proteínas como sangre, leche o pasto. El prelavado ayuda a desprender la suciedad antes del lavado.

## Reglas para eliminar las manchas

- Utilice agua tibia para poner en remojo o lavar ropa manchada. El agua caliente puede fijar la mancha.
- Es más fácil eliminar la mayoría de las manchas cuando son recientes.
- Antes de tratar una mancha, averigüe de qué tipo de mancha se trata, cuánto tiempo lleva en la prenda, cuál es el tejido de la prenda y si destiñe (revise la etiqueta de la prenda).
- El lavado y el secado pueden fijar más algunas manchas.
- Comience con agua fría o tibia, ya que el agua caliente puede fijar las manchas.
- Cuando se recomiende el uso de blanqueador, utilice uno que sea seguro para el tejido.
- Ponga la zona manchada boca abajo sobre una servilleta de papel o un paño blanco. Aplique el quitamanchas en la parte posterior de la mancha. De ese modo la mancha se desprende del tejido en lugar de atravesarlo.

## Guía de eliminación de manchas

MANCHA	ELIMINACIÓN
Sangre	Enjuague inmediatamente en agua FRÍA. Si la mancha persiste lave con agua fría usando un prelavado con enzimas
Goma de mascar	Utilice hielo dentro de una bolsa plástica para endurecer la goma de mascar. Quítela lo más que pueda y luego pase una esponja con alcohol
Cacao, Chocolate	Pase una esponja con agua fría y enjuague con detergente. Si la mancha persiste, refriéguela con un poco de detergente y enjuague con agua fría.
Café	Seque rápidamente y enjuague con agua FRÍA. Refriegue con un poco de detergente y lave a la temperatura máxima que resista el tejido.
Crema, Leche, Helado	Enjuague con agua FRÍA y lave normalmente. Si la mancha continúa pase una esponja con aguarrás.
Desodorante	Refriegue la parte afectada con vinagre blanco, luego enjuague con agua FRÍA. Pase una esponja con aguarrás. Trate las áreas rígidas con un prelavado con enzimas.
Huevo	Remoje en un prelavado con enzimas en agua FRÍA, enjuague y lave normalmente.
Suavizante	Refriegue la parte afectada con una barra de jabón y lave normalmente.
Manchas de fruta	Trátelas lo más pronto posible con una esponja inmersa en agua FRÍA. Refriegue con un poco de detergente y lave normalmente.
Pasto	Pase una esponja con aguarrás. Frote con un prelavado con enzimas y lave normalmente.
Grasa y aceite	Coloque boca abajo la parte afectada sobre una tela absorbente y trate la mancha desde atrás. Pase una esponja con aguarrás o con un líquido limpiador en seco. Lave normalmente.
Óxido	Aplique jugo de limón, sal y coloque la prenda al sol. Lave normalmente
Lápiz labial	Pase una esponja con alcohol desnaturalizado y lave normalmente.
Moho	Lave con agua TIBIA y detergente. Humedezca las áreas afectadas con jugo de limón, deje al sol hasta que seque y lave normalmente. Si persiste la mancha use blanqueador siempre y cuando el tejido lo permita.
Lodo	Cepille y saque el lodo seco. Enjuague con agua fría. Si la mancha persiste refriegue con un poco de detergente y lave normalmente.
Pintura con base de aceite	Raspe la pintura fresca y pase una esponja con líquido no inflamable para lavar en seco. Lave normalmente.
Pintura con base de agua	Trate la mancha mientras está mojada, enjuague con agua TIBIA y lave normalmente.
Marcas de quemaduras	Humedezca una toalla con agua oxigenada aplíquela sobre el área afectada. Presione con la plancha bien caliente.

# SOLUCIÓN DE PROBLEMAS

La mayoría de los problemas se solucionan fácilmente si se sabe la causa. Revise la siguiente lista de problemas antes de llamar al servicio técnico.

Si el panel de control muestra el error **LE**, **DE**, **UE** la forma de resolver el problema es primero abrir y cerrar la tapa de la lavadora y luego presionar el botón INICIO/PAUSA.

Si el modo de error PFE se visualiza en el panel de control, para resolver este problema primero apague y encienda la lavadora presionando el botón de Encendido/Apagado, luego pulse el botón de centrifugar y último el presione el botón de Inicio/Pausa .

PROBLEMA	REVISAR
<ul style="list-style-type: none"> <li>• La lavadora no funciona en absoluto.</li> </ul>	<ul style="list-style-type: none"> <li>- ¿Hay alguna falla en el suministro de energía?</li> <li>- ¿Está correctamente conectado el cable de alimentación a una toma eléctrica?</li> <li>- ¿Ha encendido la lavadora?</li> <li>- ¿Ha pulsado el botón INICIO/PAUSA?</li> <li>- ¿Es correcta la cantidad de agua en el tambor?</li> </ul>
<ul style="list-style-type: none"> <li>• No entra agua</li> </ul> <p>Se enciende la luz como <b>LE</b></p>	<ul style="list-style-type: none"> <li>- ¿Conectó la manguera de entrada y abrió la llave para el agua?</li> <li>- ¿La manguera de entrada o la llave para el agua están congeladas?</li> <li>- ¿Está desconectado el suministro de agua?</li> <li>- ¿Hay materiales extraños bloqueando el filtro de la manguera de entrada?</li> </ul>
<ul style="list-style-type: none"> <li>• La lavadora no bota el agua</li> </ul> <p>Se enciende la luz como <b>DE</b></p>	<ul style="list-style-type: none"> <li>- ¿La manguera de desague está congelada o con suciedad?</li> <li>- ¿La manguera de desague está retorcida o deformada?</li> <li>- ¿El extremo de la manguera de desague está inmerso en el agua?</li> <li>- ¿Hay exceso de suciedad dentro del filtro de drenado?</li> </ul>
<ul style="list-style-type: none"> <li>• La lavadora no centrifuga</li> </ul> <p>Se enciende la luz como <b>UE</b></p>	<ul style="list-style-type: none"> <li>¿Está acumulada la ropa en un solo lado?</li> <li>¿Está instalado la lavadora en una superficie inadecuada?</li> </ul>
<ul style="list-style-type: none"> <li>• La puerta abierta.</li> </ul> <p>Se enciende la luz como <b>LE</b></p>	<ul style="list-style-type: none"> <li>- ¿Está la puerta de lavadora abierta?</li> </ul> <p>(Pulse la puerta para cerrar completamente cuando error "<b>LE</b>" se enciende. Luego pulse el botón de Inicio. la lavadora va a funcionar.)</p>
<ul style="list-style-type: none"> <li>• La lavadora se para durante el centrifugado.</li> <li>• No está suficiente el centrifugado</li> </ul> <p>Se enciende la luz como <b>PFE</b></p>	<ul style="list-style-type: none"> <li>- ¿Está obstruido el filtro de bombeo de drenado?</li> <li>- ¿La bombeo de drenado funciona?</li> <li>- ¿Usó una cantidad diferente a la recomendada por el fabricante?</li> <li>- ¿Está colocado la manguera de drenado más alto de 1M del piso?</li> </ul>
<ul style="list-style-type: none"> <li>• Hace un ruido considerable y vibra fuertemente.</li> </ul>	<ul style="list-style-type: none"> <li>¿Está instalado la lavadora en una superficie inadecuada?</li> <li>¿Ha retirado todos los tornillos de transporte?</li> </ul>

## Nota

- Si el error **ES** y **EB** se muestra en la pantalla de PCB, contacte al centro de servicio. Estos casos no son mal funcionamiento;
- El sonido "wing" generado durante el suministro de agua es el sonido de operación hecho por válvula de entrada de agua.

# ESPECIFICACIONES

MODELO(S)	WLC-17PTBD
Alimentación	220V/60Hz
Consumo de potencia (Lavado)	2000W
Consumo de potencia (Secado)	2100W
Capacidad de carga	Lado: 17 kg / Secado: 11 kg
Dimensiones (mm)	630 x 767 x 986 (Ancho x Fondo x Alto)
Peso del equipo (kg)	86,3(Neto)/ 91,5(Bruto)
Velocidad de centrifugado (RPM)	1200 RPM
Presión de agua	0,03MPa ~ 0,8MPa (0,3kgf/cm <sup>2</sup> ~ 8kgf/cm <sup>2</sup> )
IP CODE	IPX4

# DIAGRAMA ELÉCTRICO

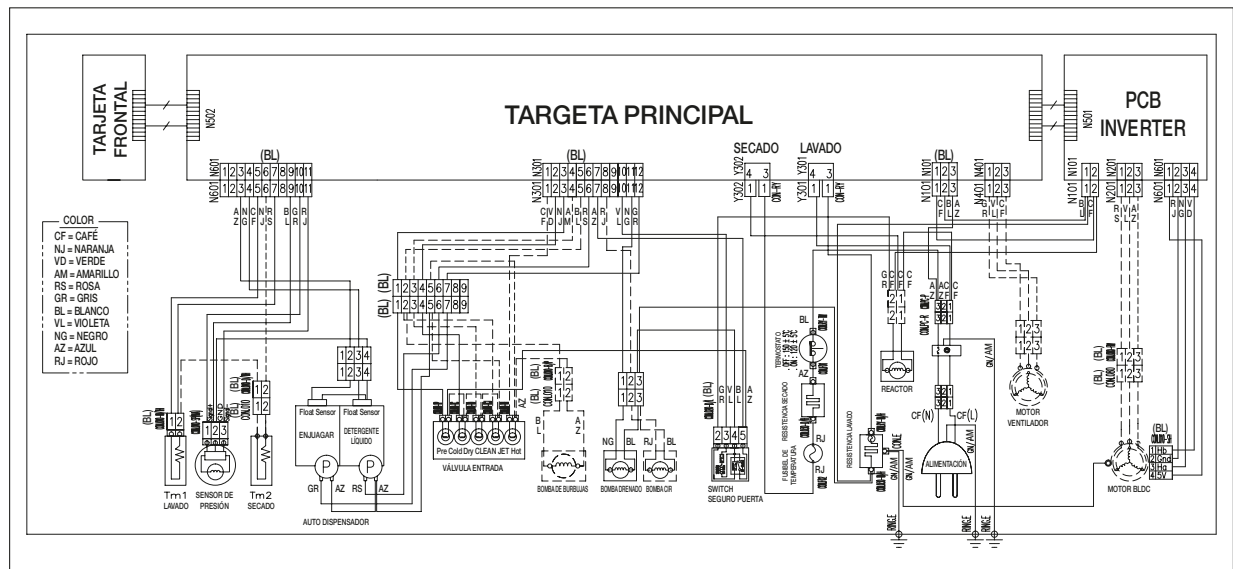

**IMPORTADO Y/O DISTRIBUIDO POR:**  
**WINIA ELECTRONICS PERU S.A.C.**  
 REPUBLICA DE PANAMA 3030, PISO 2 SAN ISIDRO, LIMA, PERU  
 CALL CENTER. (52) 0800-77-4-77  
 SOPORTE TECNICO 716-7700

**HECHO EN  
 COREA DEL SUR**

